



江苏省模具行业协会会刊



# 江苏模具工业

JIANGSU DIE&MOULD INDUSTRY

# 4

2025  
总第81期



《江苏模具工业》杂志是由江苏省模具行业协会主办、省内各市模具协会联办,面向全国各地模具协会、广大模具企业和相关单位发行的刊物。自 2006 年创刊以来在社会各界的关怀与支持下,宣传模具行业方针政策,传递市场信息,报道前沿技术,展示企业风貌,搭建行业交流和推广应用平台,积极为行业转型升级、创新发展服务。欢迎广大会员单位和模具制造及相关企业积极投稿,我们将择优予以刊登,并同时可在协会网站发布,形成全方位服务组合,来宣传你们的企业产品,树立企业形象,扩大产品销售市场。感谢您的支持!

地址:江苏省常州市武进区鸣新中路26号常州机电职业技术学院内

电话/传真: 0519-86331222

E-mail: 3550333021@qq.com

Http: //www.jsdmta.com

邮编: 213164

## 内部刊物 免费交流

主办单位：江苏省模具行业协会

协办单位：常州机电职业技术学院

联办单位：(排名不分先后)

南京市模具工业协会

苏州市模具行业协会

无锡市模具行业协会

常州市模具工业协会

昆山市模具工业协会

盐城市模具工业协会

扬州市模具工业协会

南通市模具工业协会

徐州市模具工业协会

编委会名誉主任：徐王全 曹曙峰

编委会主任：周芝福 副主任：曹根基

编委会委员：(以姓氏笔划为序)

孔 啸 王志立 王禄华 毛晴伟 方 翔

任建伟 吴正勇 吴 悦 易良平 倪金炉

郑新平 郑 宁 侍贤君 周福亮 范 玉

骆安君 郭光宜 高国杰 贾玉平 夏 辉

黄振荣 黄文波 蔡磊明

责任编辑：邓卫国

《江苏模具工业》编辑部

地址：常州市武进区鸣新中路26号

常州机电职业技术学院内

邮编：213164

电话/传真：0519-86331222

E-mail: 3550333021@qq.com

Http://www.jsdmia.com

## 目 录 CONTENTS

### ● 行业活动

- 第二十九届华东地区模协(扩大)联席会议在青岛成功召开……………2
- 2025年模具行业地方相关社团组织负责人工作会议在河南南阳举行…4
- 2025年长三角模具产教联盟大会
- 暨第五届长三角模具行业高质量发展研讨会在常州举行……………5
- 2025中国工具制造产业发展大会在常州隆重召开……………7
- 重庆模协四十周年会庆暨第十届三次会员大会召开……………8
- 2025DMP大湾区工业博览会在深圳国际会展中心举行……………9
- 全国模具标准化技术委员会2025年年会暨标准审查会圆满召开…………10
- 新能源汽车质量提升与智能车灯专题启动会在星宇股份隆重召开…12
- 无锡微研有限公司两位技师获省市区级荣誉……………13
- 2026年第二十五届中国国际模具展览江苏模协组团参展信息…………14

### ● 技术园地

- 一种多斜向组合抽芯注塑模具结构设计……………15

### ● 信息传递

- 中国模协2026参加国外展览会一览表……………20
- 关于进一步加快制造业中试平台体系化布局和高水平建设的通知…22
- 《江苏省职业技能培训和评价机构信用等级评价管理办法》
- 政策解读……………24
- 工业和信息化部关于印发
- 《产业技术基础公共服务平台管理办法》的通知……………26
- 关于做好2025年省级企业技术中心评价工作的通知……………29
- 江苏省成立创新中心和数据采集训练中心……………30
- 首次在国家层面对场景培育开放进行系统部署……………31

### ● 企业宣传

- 《江苏模具工业》杂志……………封面
- 常州创胜特尔数控机床设备有限公司……………封底

# 第二十九届华东地区模协（扩大）联席会议 在青岛成功召开

2025年10月31日，第二十九届华东地区模协秘书长（扩大）联席会议在青岛市成功召开。中国模具工业协会监事长张嘉敏，华东地区模协联席会议执行主席、江苏省模具行业协会常务副会长兼秘书长曹根基、副秘书长吴正勇，以及来自上海市、江苏省、浙江省、安徽省、天津市、江西省、湖南省、湖北省、福建省、河北省和福州、宁波、青岛、无锡、泉州、昆山、扬州、台州、黄岩、嘉兴、乐清、慈溪、余姚、永康、象山县汽模配产业联盟等地区的模协领导30余人出席了会议。本届会议由青岛市模具行业协会主办，海克斯康制造智能技术（青岛）有限公司协办，青岛市模具行业协会常务副秘书长李强主持会议。

上午主要议题是：交流各地经验，考察相关企业，推进模具行业高质量发展。会议组织参会代表参观了中模聚享工业互联网平台等四家模具行业的特色企业，拓宽了视野，汲取了经验。

下午会议在海克斯康会议室举行，首先由青岛市模具行业协会会长张志强代表主办单位致欢迎辞，围绕“聚智赋能、协同发展”主题，阐述搭建交流平台、共谋行业发展的会议主旨，表达对各位参会代表的热烈欢迎及对华东模具产业未来发展的殷切期望。

专题经验分享：青岛市模具行业协会党支部书记兼常务副会长赵西金作专题发言，系统介绍协会构建“线上互联、线下园区”双轮驱动服务体系的创新实践。详细讲解“中模聚享”工业互联网平台的建设运营情况，以及实体产业园的规划、建设与发展成效，为兄弟协会提



供了可借鉴的宝贵经验。

多维度议题分享：上海市模具行业协会党支部书记侯小鸣聚焦“AI赋能重构模具制造产业链”，分享前沿思考与探索方向，分析AI技术在模具设计、生产、检测等环节的应用前景及对产业链重构的推动作用；宁海模具行业协会秘书长蔡能平以“当好模协‘六大员’、助力行业高质量发展”为主题，介绍协会在政策宣传员、信息传递员、技术服务员、市场对接员、纠纷调解员、人才培育员等方面的工作举措与成效；余姚市模具行业协会秘书长韩长茂深刻剖析“当前行业协会存在的问题与发展对策”，结合行业实际，指出协会在服务能力、资源整合、创新发展等方面存在的不足，并提出针对性改

进建议与发展思路。这些分享紧扣时代脉搏，涵盖技术前沿、协会职能、自身建设等关键议题，引发与会者强烈共鸣。

在自由交流发言环节，全体参会人员踊跃建言，围绕区域模具产业协同发展、技术创新、协会服务优化、人才培养等话题展开热烈讨论，分享各地经验做法，提出意见建议，现场气氛活跃。

老秘书长刘德普先生发表了讲话，回顾华东地区模具协会联席会三十年发展历程，肯定各协会为行业发展作出的贡献，饱含对行业发展以及年青一代秘书长的殷切期望，阐述了当好秘书长的四个标准：一是要勤于钻研；二是要有服务会员的爱心，有助人为乐、甘于奉献的精神；三是要有坐下能写文章的能力；四是要有站起来能演讲的能力。鼓励大家继续携手奋进，推动华东模具产业再创辉煌。

华东六省一市模协联席会主席曹根基发表了总结讲话，充分肯定本次会议取得的成果，认为会议内容丰富、成效显著，有效促进了区域协会间的交流合作。同时，正式宣布江苏省模具行业协会为第30届华东地区（扩大）模协联席会的主办单位，将会议接力棒顺利传递，象征华东模具行业协同发展的薪火相传、永续前行。

本届联席会议不仅是一次行业成果展示会、经验交流会，更是一次思想碰撞会和未来规划

会。通过本次会 议，进一步强化了华东地区各模具协会间的纽带联系，凝聚了广泛共识：一是要坚持“聚智赋能”，加强技术创新与前沿技术应用，积极推动AI、工业互联网等技术与模具产业深



度融合，提升产业核心竞争力；二是要深化“协同发展”，打破区域壁垒，加强资源整合与优势互补，共同推动区域模具产业链供应链稳定畅通与优化升级；三是要强化协会服务职能，提升协会服务能力与水平，当好政府与企业间的桥梁纽带，为行业发展提供更优质、高效的服务。



# 2025 年模具行业地方相关社团组织负责人工作会议在河南南阳举行

在“十四五”收官、“十五五”开局的关键时点，“2025 年模具行业地方相关社团组织负责人工作会议、第二十五届中国国际模具技术和设备展览会组团单位预备会”，同时中国模协与南阳市政府共同主办“南阳成形产业模具及装备需求对接恳谈会”于 2025 年 12 月 29-30 日在河南南阳举行。中国模具工业协会常务副会长兼秘书长秦珂，中国模具工业协会监事长张嘉敏，南阳市委常委、副市长于海永，上海展览公司总裁、副总裁等领导出席了会议，全国各地模具行业组织的负责人参加了会议，江苏省模具行业协会秘书处参加了会议。会议由中国模具工业协会常务副会长兼秘书长秦珂主持。

会议开始首先有秦珂秘书长解读了有关国内外产业发展及未来政策取向，并详细介绍了“十五五”模具发展纲要的编制思路与核心内容，就模具产业链信用等级评价、优秀模具采购指南信息等工作进行了部署，为行业发展明确了方向、凝聚了共识。各地区模具行业负责人就模具行业的产业现状、发展趋势等方面进行了交流研讨。

DMC2026 中国国际模具装备组团单位预备会上，上海展览公司总裁徐佳向与会人员介绍了 DMC2026 中国国际模具装备展的几大亮点，展位安排工作、与 DMC2026 同期举办的国际模协世界大会的有关工作、DMC2026 同期采配对接及有关举行讲座活动工作的研讨。

在南阳成形产业模具及装备需求对接恳谈会上，南阳市副市长于海永在会上作了热情洋溢的讲话。南阳市的五十一家相关企业的负责

人参加了会议。大会后，参会人员分成三组，紧紧围绕南阳市模具高质量发展情况进行了交流和对接，双方看到了合作的方向和共同的目标。会后全体参会代表考察了南阳市的成形产业模具和装备等企业。



# 2025 年长三角模具行业产教融合共同体 (产教联盟) 大会暨第五届长三角模具行业 高质量发展研讨会在常州举行

12月4日至5日，2025年长三角模具行业产教融合共同体（产教联盟）大会暨第五届长三角模具行业高质量发展研讨会在常州举行。本次会议由长三角模具行业产教融合共同体主办，江苏省模具行业协会与常州机电职业技术学院、台州科技职业学院联合承办。中国模具工业协会监事长张嘉敏、江苏省模具行业协会常务副会长兼秘书长曹根基和副秘书长吴正勇、常州机电学院党委书记许朝山、副校长周庆元、台州科技职业学院校长杨健国、副校长何昌德等领导出席了会议。沪苏浙皖三省一市行业协会代表、高校学者、企业负责人、专家等近200人参加了会议，共话模具产业智能化转型与高素质技术技能人才培养新未来。大会以“精模引领 装备革新 产教共生”为主题，旨在汇聚政府、院校、行业、企业多方力量，围绕模具产业智能化升级、绿色低碳路径探索、高水平人才培养体系构建等关键议题展开深度研讨，共同谋划模具产业赋能区域协同与制造强国建设的新篇章，为长三角更高质量一体化发展注入持续动能。会议由长三角模具产教联盟秘书长刘德普主持。

会议首先进行并完成了共同体的换届选举。台州科技职业学院校长杨健国当选新一届理事长，安徽省模具行业协会秘书长刘平当选共同



体（产教联盟）秘书长。

中国模具工业协会监事长、浙江省模具工业联合会名誉会长张嘉敏，江苏省模具行业协会常务副会长兼秘书长曹根基和常州机电学院党委书记许朝山先后致辞。杨健国教授向大会作了长三角模具行业产教融合共同体（产教联盟）的工作报告。

本次研讨会设置三大专题板块，内容扎实、成果丰硕。在“中国模具精模奖一等奖分享与专家点评”环节，凯华模具、合力科技、模德宝等企业展示了“化学发泡车身后护板注塑模具化学发泡注塑模”、“一体式高强钢双门洞门环热成形关键技术及热冲压模具”和“链式柔性抽芯弯管注塑模具”模具开发的新技术，中国模具工业协会塑料模具委员会副主任耿铁教授作精模奖评选的专业点评。在“新技术 新工艺 新装备 分享交流”板块中，同济大学林建平教授，希普思、模士登、Tebis等企业专家，围绕国家新战略下的模具技术发展、轻量化成形、数字化工厂等议题展开深入交流。“产教融合校企合作人才培养”板块中，常州机电职业技术学院与铜

陵职业技术学院分别介绍了“工作站式”“双元赋能”等育人模式的创新实践，体现了职业教育在深化产教融合、服务区域制造业发展中的积极作为。

会议聚焦“产教融合铸匠心、新质智造赋动能”主题，紧密围绕模具智能化制造核心议题，旨在汇聚行业智慧，共同探索模具行业智能化升级的新趋势、新策略，携手打造具有国际竞争力的高端模具产业集群，为长三角模具行业的繁荣发展注入强劲动力。

会议结束后，全体代表赴常州华威模具有限公司、江苏雷利电机股份有限公司及常州机电职业技术学院开展实地调研，深入了解企业在精密模具研发、智能工厂建设方面的最新进展，以及院校在产教融合基地、现场工程师培养等方面的典型做法。



2025年长三角模具行业产教融合共同体（产教联盟）大会暨第五届长三角模具行业高质量发展研讨会  
精模引领·装备革新·产教共生



# 2025 中国工具制造产业发展大会 在常州隆重召开

2025年11月15日，2025年中国工具制造产业发展大会在常州隆重召开。本次大会由西夏墅镇人民政府、首都企业家俱乐部和江苏安卡工具制造有限公司主办，江苏省模具行业协会和常州市模具工业协会协办。常州市委常委、副市长方靖、中国建材股份有限公司单位常委、执行董事副总裁王兵、中国刀具协会秘书长许刚、常州国家高新区党工委书记、新北区委副书记封毅、常州市新北区西夏墅镇党委书记蔡刚等领导出席大会，江苏省模具行业协会副秘书长吴正勇出席了大会。参加产业发展大会的领导和嘉宾还有来自军事代表局的专家、大学教授、会员企业、和来自上海、株洲、苏州、山东等地的刀工具企业家共500多人，共同探讨中国工具产业的未来发展路径。

常州国家高新区党工委书记、新北区委副书记封毅宣布大会开幕。江苏安卡工具制造有限公司董事长许宝成和常州西夏墅工具协会会长马海善致欢迎辞。本次大会的主题是“名镇西夏墅 工具向未来”。西夏墅镇被誉为“中国工具名镇”，拥有国内刀工具制造规模最大和最密集的产业集群，经过几十年的发展和技术沉淀，西夏墅刀具产业涌现出一大批具有代表性的优秀企业，为国家航天航空，汽车，模具，医疗，风电等众多制造领域提供产品。

圆桌论坛：共谋西夏墅工具产业新未来。11位行业专家进行了技术分享。

本次大会旨在汇聚业、学术政府、企界等各方力量，通过主旨演讲、圆桌论坛等多种形式，搭建起一个交流思想、碰撞智慧、共谋发展的

高端平台，共同探讨工具产业的新趋势、新机遇、新挑战，分享技术创新成果和成功实践经验，促进产学研用深度融合，共筑产业新生态。



## 重庆模协四十周年会庆暨第十届三次会员大会召开

12月18日，重庆市模具工业协会成立四十周年会庆暨第十届三次会员大会在重庆君豪大饭店成功举办。中国模具工业协会常务副会长兼秘书长秦珂、中国模具工业协会智库专家、兵器模具委员会主任明强、重庆市经济和信息化委员会装备工业处一级调研员邓正瑜等相关领导、江苏省模具行业协会、各地方模协、友好协会和会员单位代表等300余人齐聚一堂，共同回顾重庆模具行业四十年奋斗历程，展望“十五五”发展新蓝图。会议的主题是：共话形势、共谋发展。

第一阶段会议首先由中国模具工业协会常务副会长兼秘书长秦珂作《“十五五”开篇话中国模具成形产业形势与产业支撑力》专题报告，清晰勾勒出行业未来发展的路径与机遇。重庆市模具工业协会秘书长赵青陵作协会年度工作报告，系统总结了2025年的工作成果与经验，并分享了2026年工作重点及计划。在技术交流环节，宁波博威合金精密细丝有限公司西南区经理李攀作《“一根丝”改变世界——博威智选生态赋能》报告、广东粤峰新材料有限公司总经理曹兴盛作《粤峰助力西部模具降本提质不停歇》报告，为与会者带来了创新思路与实用解决方案。

第二阶段会议是重庆市模具工业协会成立40周年庆祝典礼，重庆市模具工业协会会长周杰、重庆市经济和信息化委员会装

备工业处一级调研员邓正瑜、中国模具工业协会常务副会长兼秘书长秦珂分别致辞，对重庆模协四十年来的贡献给予高度评价。会议还举行了：匠心传承仪式和颁奖仪式。表彰了一批为重庆模具40年发展作出突出贡献的单位和个人。

为深化交流合作，借鉴先进经验，重庆模协还特别组织了与会的地方模协代表，赴重庆大足区与重庆企业进行实地参观考察。



# 2025DMP 大湾区工业博览会 在深圳国际会展中心举行

2025年11月5-8日，2025DMP大湾区工业博览会在深圳国际会展中心举行。作为工业领域的年度盛会，本届大会以“全链协同 智创未来”为主题，创新打造国潮机床、数字自动化、精密刀具等八大特色展区，汇聚全球顶尖制造技术、核心零部件及解决方案提供商，为制造业搭建起技术交流与资源对接的核心平台。江苏省模具行业协会组织7家会员单位、3个市级模具行业协会和一所职业技术学校共20人参观了这次博览会。

18万平方米展览面积内，1479余家全球制造企业齐聚亮相，37场前沿论坛同步开启，展会聚焦数控机床、刀具、工业机器人及自动化、塑胶及包装、模具制造、工业测量、3D打印、精密零件、压铸及铸造、精密零件加工、五金工具及材料等制造领域，覆盖智能制造全产业链，打通上下游合作，以磅礴气势奏响湾区工业创新强音。

这次博览会的核心亮点有：“国潮机床展”成为全场焦点。该展区汇聚100多家以格力为代表的国产机床领军、行业重点企业携核心成果参展，集中展示了自主研发五轴数控机床及自研智能数控系统，全方位呈现国产机床在技术

创新与品质提升上的突破。

与DMP工博会同步启幕的第七届中国国际数控刀具节，以“AI赋能材（下转第10页）

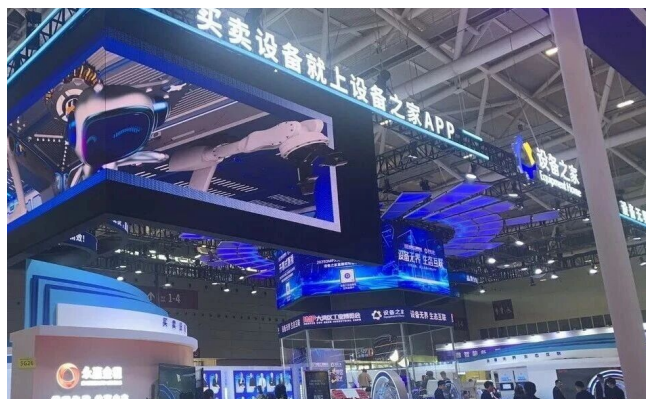

# 全国模具标准化技术委员会 2025 年年会暨标准审查会圆满召开

12月4日，全国模具标准化技术委员会2025年年会暨标准审查会在福建省福州市圆满召开。此次会议汇聚了来自全国各地的模具标准化技术领域的专家委员、标准起草组代表、行业专家、企业代表及政府相关部门领导，共同探讨模具标准化工作的



（上接第9页）料，智刃融合创新”为主题，汇聚海内外顶尖专家围绕切削技术前沿趋势展开深度研讨。作为数控刀具领域的国际级盛会，本届刀具节延续“推动产业链协同”宗旨，聚焦AI赋能、绿色切削等核心议题，助力中国刀具产业从“并跑”向“领跑”跨越。

2025DMP大湾区工业博览会的成功举办，不仅是一场商贸盛宴，更是中国制造业向智能化、绿色化、高端化迈进的一次集中检阅。

DMP工博会的创新实践不仅为工业展会行业提供了破局内卷的“新样本”，更向工业企业传递了清晰的信号：在当前产业升级的大趋势下，只有打破行业边界、联合跨界资源、聚焦深度赋能，才能在竞争中占据主动。未来，随着这种融合模式的不断完善，DMP工博会有望成为推动工业领域跨界协同、创新升级的核心平台，持续为工业企业创造更高价值，引领工业展会行业进入“生态化、赋能化”的新阶段。

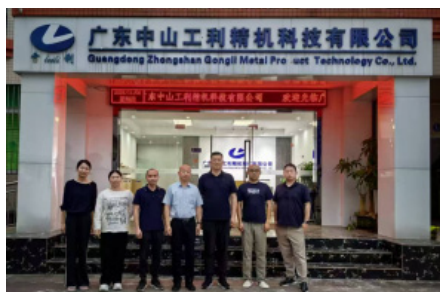

最新进展和未来发展方向。大会由全国模具标准化技术委员会副主任委员陶善虎主持。

福建省引进人才服务中心主任赵永莉出席会议并致辞，对会议召开表示祝贺，并向与会代表介绍了福建省人才引进及配套服务政策，特别是在智能制造等关键产业领域，构建了“引、育、留、用”全链条的人才政策体系。

全国模具标准化技术委员会副主任委员兼秘书长王冲在大会上致辞，对过去一年模具标准化工作所取得的成就给予了高度评价，并对未来工作寄予了厚望。随后，王冲秘书长作了2025年工作总结和2026年工作计划报告，全面回顾了过去一年的工作亮点，详细规划了下一阶段的工作目标和重点任务。全体与会委员认真审议并通过了王冲秘书长的工作总结和下一年度的工作计划。

在国标新政策宣讲阶段，中国机械工业标准化技术协会秘书长王世刚带来了《国家标准化政策和工作情况介绍》的讲座，从六个方面详细讲解了国家标准化的新政策、新规定、新的管理办法及目前我国标准化工作的开展情况，使各位专家委员及时掌握当前标准化工作的新政策和新要求，为后续模具国家标准制修订工作，提供了政策依据和实践指导。



在下午的议程中，全体专家委员对递交大会审查的10项国家标准送审稿和2项行业标准送审稿进行了逐项审查。这些标准涵盖了压缩模、注射模、成型模、冲模等多个领域，对于推动我国模具行业的标准化、规范化发展具有重要意义。经过专家委员的认真审议和充分讨论，12项标准均获得了与会专家委员的一致同意，将正式进入报批阶段。

此次会议的召开，不仅为全国模具标准化技术领域的专家委员和企业代表提供了一个交流学习的平台，更为推动我国模具行业的标准化、规范化发展注入了新的动力。未来，全国模具标准化技术委员会将继续秉持“创新、协调、绿色、开放、共享”的发展理念，不断加强标准化工作体系建设，推动我国模具行业实现更高质量的发展。

## 全国模具标准化技术委员会2025年年会暨标准审查会

2025年12月3-4日 福建·福州



## 新能源汽车质量提升与智能车灯专题启动会在星宇股份隆重召开

近日，由中国汽车工业协会组织、星宇股份牵头承办的“中国新能源汽车质量和可靠性提升工程推进会暨智能车灯及视觉系统专题启动会”在常州成功召开。来自一汽红旗、北汽集团、吉利汽车、长城汽车、蔚来汽车、理想汽车、赛力斯集团、江淮汽车、中国重汽等主流整车企业，以及华域视觉、大茂堤维西、南宁燎旺、安瑞光电、浙江嘉利、华为引望等产业链核心企业的三十余位代表与专家齐聚一堂，共同启动专项工作，探讨建立智能车灯质量与可靠性保障体系的路径与方案。

会议由中国汽车工业协会总工程师叶盛基主持。他在主持及总结发言中指出，当前我国新能源汽车行业正处于高质量发展的关键阶段，质量品牌建设是市场竞争与全球化发展的核心。全面提升产品质量与可靠性是一项系统工程，需要产业链整体协同与能力提升。协会将充分发挥桥梁纽带作用，汇聚行业力量扎实推进专项工作。

代表专项组组长单位，星宇股份董事长周晓萍在致辞中强调，新能源汽车产业正经历质量升级与智能变革的双重浪潮。智能车灯作为车辆重要的感知与交互系统，已成为产业链创新的关键。以整车需求为牵引，以芯片算力为支撑，以智能算法为引领的背景下，开展智能车灯及视觉系统质量和可靠性提升工作意义深远，并表示星宇将与行业同仁及产业链上下游企业携手努力，坚守质量初心，协同创新，全力以赴完成专题各项工作任务，为行业高质量发展贡献力量。

会上，中国汽车工业协会行业发展部业务主任张超详细介绍了专项工作方案，明确了组织形式、工作方法与核心目标，为后续系统化



推进奠定基础。星宇股份副总经理林树栋在专题分享中分析指出，随着智能车灯集成电子控制、OTA 升级及场景化应用，现有性能评价体系已显滞后，亟需行业协同构建适配且前瞻的评价标准体系，并致力于输出该领域的“中国解决方案”。

在专题研讨环节，与会专家围绕工作目标与任务实施踊跃建言献策，一致认为此项专项工作对突破智能车灯行业瓶颈、支撑新能源汽车整体质量升级具有重要意义，纷纷表示将全力支持并深度参与后续工作。

整车企业代表表示，新能源汽(下转第13页)

# 技能精英 匠聚微研

## 无锡微研有限公司两位技师获省市区级荣誉

近日，无锡微研有限公司技能人才队伍建设喜结硕果。12月19日，生产部陈小龙荣获“滨湖之光”卓越技师；12月24日，生产部卢其欢成功荣获江苏省卓越技师B类，并纳入江苏省卓越技师培育计划。两位一线技术人员接连获得省、市、区级高技能人才评定。

卢其欢是无锡市企业首席技师，公司技能大师工作室领办人，已获八项市级表彰荣誉，此次再接再厉，获评江苏省卓越技师B类。卢其欢以其精密模具制造领域的技术积累与创新成果，谦虚钻研的敬业态度，获得评审专家的高度认可。卢其欢表示“入选是荣誉更是责任，我将努力把所学转化为生产力。”

陈小龙是加工中心班组的技术骨干，同时也是公司技能大师工作室的核心人员之一，凭借其在工作中的技术贡献和发明，获得“滨湖之光”卓越技师。陈小龙表示“这份荣誉属于团队，我将以此为新起点，继续精研技术创新。”



无锡微研有限公司着眼于长期主义和可持续发展，始终重视并持续投入技能人才培养，通过“师带徒”、技能大赛、专项培训等机制，推进“人才进化”、提升“人才质量”、适应“行业高标准”，致力于解决生产一线“卡脖子”技术难题，优化质量控制、工艺创新和解决复杂技术问题的能力，推动企业工艺优化、技术革新和制造环节现场应变能力，建立特定技术领域的核心竞争力。

无锡微研供稿

（上接第12页）车正处于发展关键期，提升智能车灯及视觉系统和相关零部件的质量和可靠性水平，对支撑新能源汽车质量升级具有重要作用，愿与相关企业和单位紧密协同与合作，加快推进相关工作，实现预期目标，赋能新能源汽车质量和可靠性升级发展。

车灯企业表示，当前智能车灯及视觉系统产业面临新的发展机遇期，将携手全面参与专题工作，积极配合行业及上下游产业链相关单位，加强数据联动与技术协同，努力尽快取得

阶段性成果，为智能车灯及视觉系统产业质量跃升，为新能源汽车的高质量发展注入动力。

会议强调，产业链相关方特别是头部企业应积极行动，加快建立质量与可靠性创新发展体系，加强前沿基础研究，共同推进新能源汽车产业高质量发展，为汽车强国建设贡献行业力量。业界预期，随着该专项工作的扎实落地，不仅将引领中国智能车灯产业实现质量跃升，也将以中国实践与中国标准为全球新能源汽车的品质发展注入重要动力。

常州星宇车灯供稿



# DMC 2026

# 第二十五届中国国际 模具技术和设备展览会

2026年7月1日-4日

国家会展中心(上海虹桥) 3H/4.1H馆  
(青浦区崧泽大道3333号)

## 发掘制造本质 · 改变成形未来

主承办:



## 参展邀请

### DMC联动三展携手

第二十五届中国国际模具技术和设备展览会

2026上海国际低碳智慧出行展览会

2026上海国际热处理装备与技术展览会



## DMC2026同期举办

# ISTMA

17<sup>TH</sup> WORLD CONFERENCE  
CHINA · SHANGHAI

中国·上海

参会单位来自 28 个国家和地区的国际组织



## 第十七届国际模协ISTMA世界大会 - 汇聚全球工模具行业

- 展期第一天 上午: DMC2026开幕式  
下午: 第十七届ISTMA世界大会开幕式  
世界大会-产业报告
- 展期第二天 上午: 世界大会-技术引领报告  
下午: 世界大会-人才建设报告
- 展期第三天 参观DMC2026、各国/地区产业代表团对接中国模具企业
- 展期第四天 国内外参会代表技术产业考察

主办:

承办:

支持:

主题: 互联 创新 互补 共赢

14

欢迎模具企业和相关企业  
参加江苏模协组团的参展

江苏省模具行业协会竭诚为江苏模具企业及机械加工  
相关企业提供参展报名、展位联系等相关服务

联系人: 俞心焯 邓卫国

电话: 17715331377 13961226287

# 一种多斜向组合抽芯注塑模具结构设计

江苏新泉模具有限公司 徐振东 梅青正 李秀玲

**摘要:** 本文针对注塑产品中异向焊接柱或者螺钉柱的抽芯需求, 聚焦现有技术的不足展开改进, 创新提出一种多斜抽芯同步驱动的方案。此方案通过优化抽芯传动路径设计, 采用联动式驱动机构整合多组斜抽芯组件, 可在单次开模动作中同步完成不同方向, 不同位置异向柱的抽芯作业, 有效突破传统方案的适配性限制。

**关键词:** 抽芯组合模具 模具设计 注塑模具 多斜抽芯同步驱动

## 0、引言

注塑成型作为精密塑料制品的主流加工工艺, 异向焊接筋与螺钉柱作为产品核心功能性结构, 其成型效果直接关乎产品装配精度与服役性能, 对模具抽芯机构的适配性、稳定性及经济性提出了严苛的技术要求。当前行业内主流抽芯方案存在显著技术局限: 油缸驱动的抽芯结构受动力输出路径与空间布局约束, 仅能实现单方面或少量异向柱的抽芯作业, 难以满足多异向柱同步成型的实际需求; 而凸模与凹模浮动配合的抽芯设计, 虽可适配复杂的异向结构, 却因需额外增设导向、复位及密封组件, 导致模具结构复杂度剧增, 不仅推高了制造成本与加工难度, 浮动部件的长期磨损还会降低成型精度、缩短模具使用寿命。鉴于此, 本文针对注塑模具异向柱成型的技术痛点, 提出一种多斜抽芯同步驱动的创新结构方案, 旨

在突破传统抽芯技术的适配性限制, 为精密注塑产品异向功能性结构的高效成型提供技术支撑。

## 1. 产品工艺分析

如图 1.1 所示, 本产品为汽车上装饰板骨架, 设有 5 个螺钉柱, 是装配用的关键特征, 需要保证注塑成型后的尺寸精度与结构强度。通过在注塑、冷却、顶出、产品质量稳定性等多方面的技术研发和验证, 可实现稳定量产上装饰板骨架。

## 2. 模具方案设计

如图 1.2 所示, 模具主要采用一模两腔, 凸凹模开模同步多斜抽芯结构, 抽芯杆与抽芯连接杆相连, 衬套、导向套、限位夹等部件固定于凸模, 斜驱动块设于凹模, 滑动座、耐磨板与滑板组配, 依托开模动力驱动斜抽芯同步动作, 省去油缸驱动结构, 减少模具空间占用, 避免多抽芯动作时序导致的产品缺陷, 同时缩短成型周期。



图 1.1 上装饰板骨架产品三维塑模



图 1.2 上装饰板骨架模具剖面图

### 3. 浇注系统方案设计

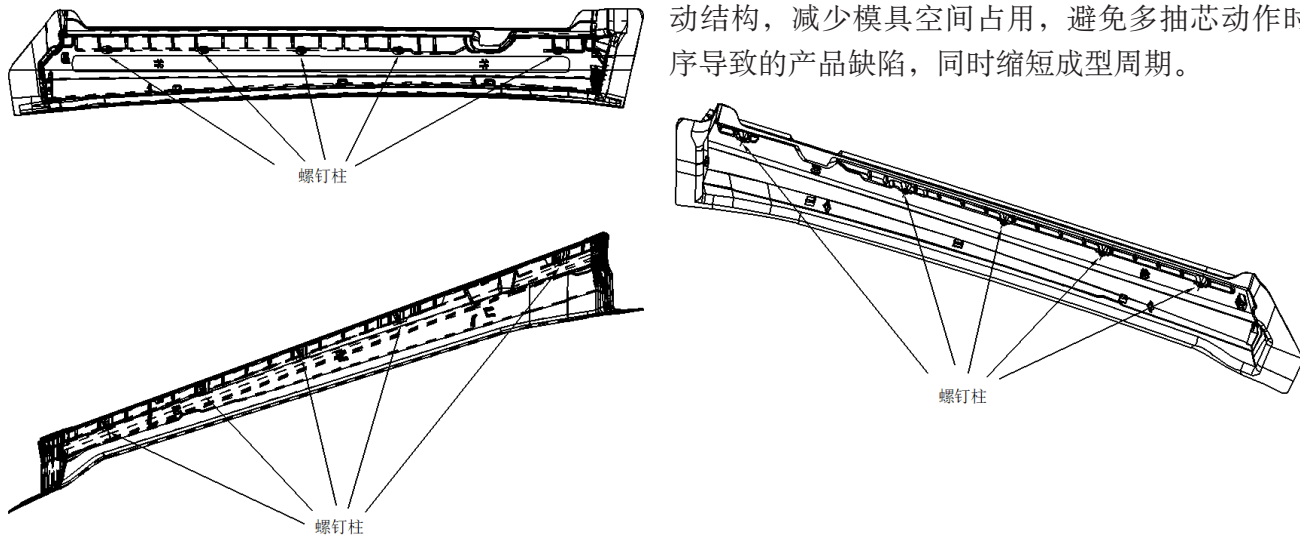
本产品运用 MoldFlow 软件，先对数据进行 3D 网格设计，材料模拟分析，工艺参数前期模拟分析等，对模拟结果的综合研判与优化，最终确立了上装饰板骨架采用 3 点热流道转侧浇口。如图 1.3 所示：

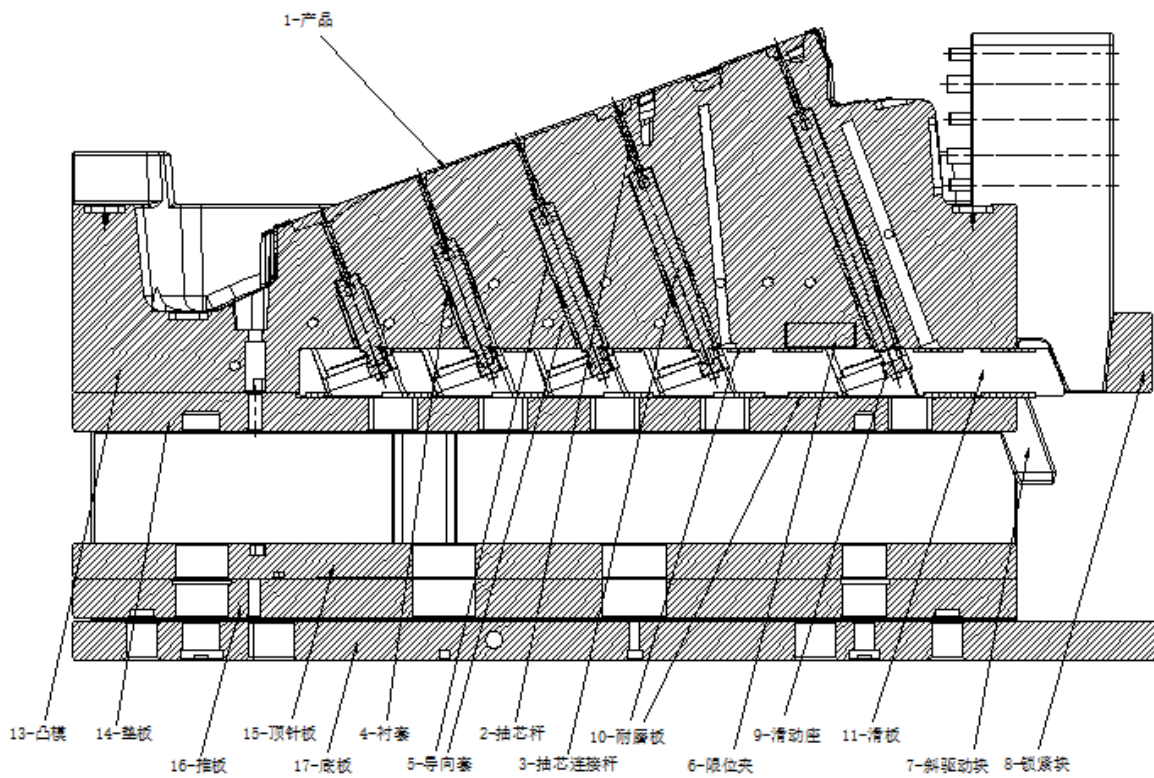
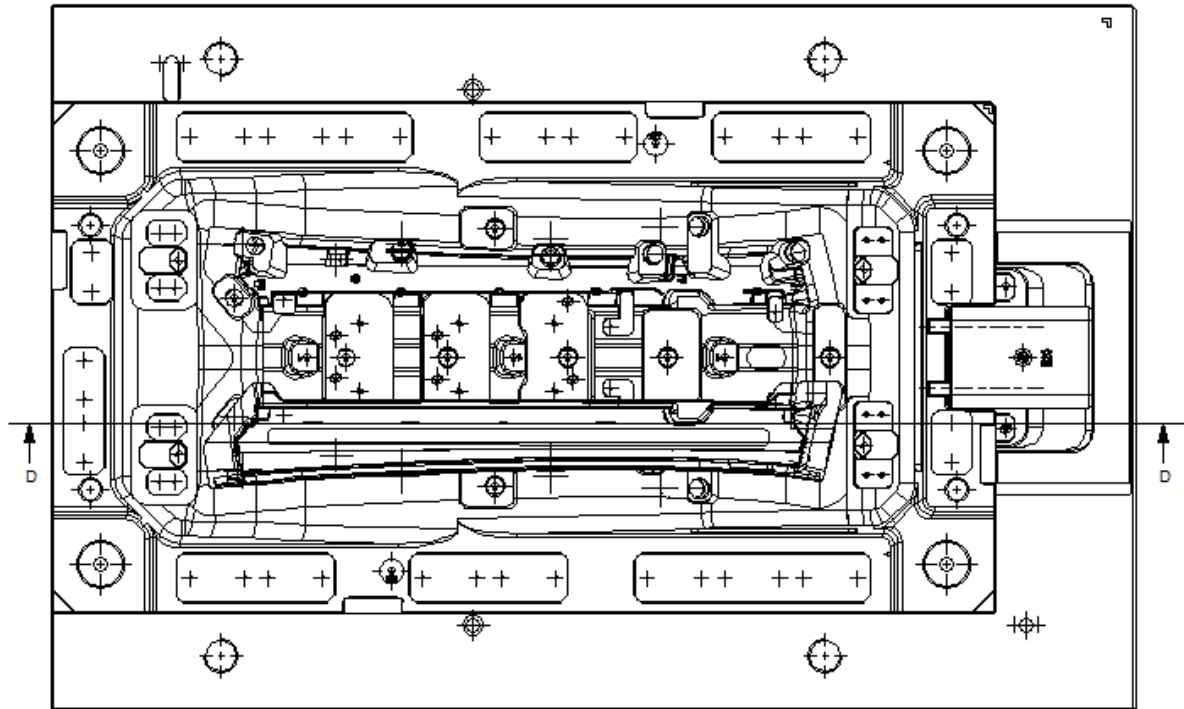

图 1.3 上装饰板骨架浇注方案图

浇口采用侧浇口设计，配合热流道开放式（直径 18mm）结构，无顺序阀控制，冷流道尺寸为 U8，浇口具体规格为 15\*1.2mm。

侧浇口直接开设于塑件侧面搭接区域，产品取出后无需额外修剪浇口残留，仅在搭接结合处留有与浇口适配的连接痕迹，不影响塑件主体外观与装配精度。但侧浇口的进胶方式易使熔体在塑件型腔交汇位置形成熔接线，若熔接线位于塑件受力或密封关键区域，会导致局部强度下降，在装配紧固受外力冲击时存在开裂风险。需通过优化注塑工艺参数，提升熔体温度与保压压力，

同时在模具对应位置增设排气结构，确保熔接线融合质量，保障塑件整体强度与使用性能。

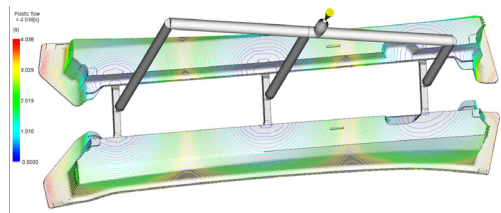
### 4. 抽芯机构的设计

#### 4.1 产品底部螺钉柱倒扣

如图 1.4 所示，产品底部螺钉柱倒扣，螺钉柱的成型对产品脱模，装配效果及生产成本起决定性作用，因此在设计抽芯机构时，核心考虑要素总结如下：一是在脱模是否顺利，强行脱模会拉坏螺钉柱，造成产品报废；二是不合理设计会增加侧抽芯数量，加剧模具结构复杂度，既增加制造成本，有可能缩短模具寿命。

#### 4.2 动模多个斜抽芯组合机构

动模多个斜抽芯组合机构参见图 1.5，图 1.6，在传统注塑模具结构中产品背面的五处螺钉柱的成型难以实现，针对上述问题，该注塑模抽芯机构以凹模开模带动凸模侧板为核心的驱动方式，实现凸凹模开模与多个斜抽芯动作的同步完成，专门针对产品五处螺钉柱倒扣的复杂成型脱模需求设计。

相较于传统抽芯方案，该机构解决了常规油缸抽芯的诸多弊端：油缸抽芯需配合油缸组件，占用空间大，易引发零件干涉，且抽芯动作在开



图 1.4 上装饰板骨架成型位置抽芯机构

模后、产品顶出前进行，额外增加产品循环周期与生产成本，抽芯和顶出的动作顺序失误还会损坏模具与产品。而常规凸模浮动抽芯依赖同步拉钩、垫板、弹簧等部件，开模时，凸凹模需先同步完成抽芯再分离，拉钩易因长期受力或操作失误损坏，对维保和操作要求高，模具结构也更复杂、制造成本更高。

此多个斜抽芯组合机构则实现开模与抽芯同步进行，不额外增加脱模时间；结构占用空间小，规避了零件干涉问题；同时简化了模具结构，降低制造成本，还提升了量产稳定性，模具动作可靠且生产难度大幅降低。

## 5. 结束语

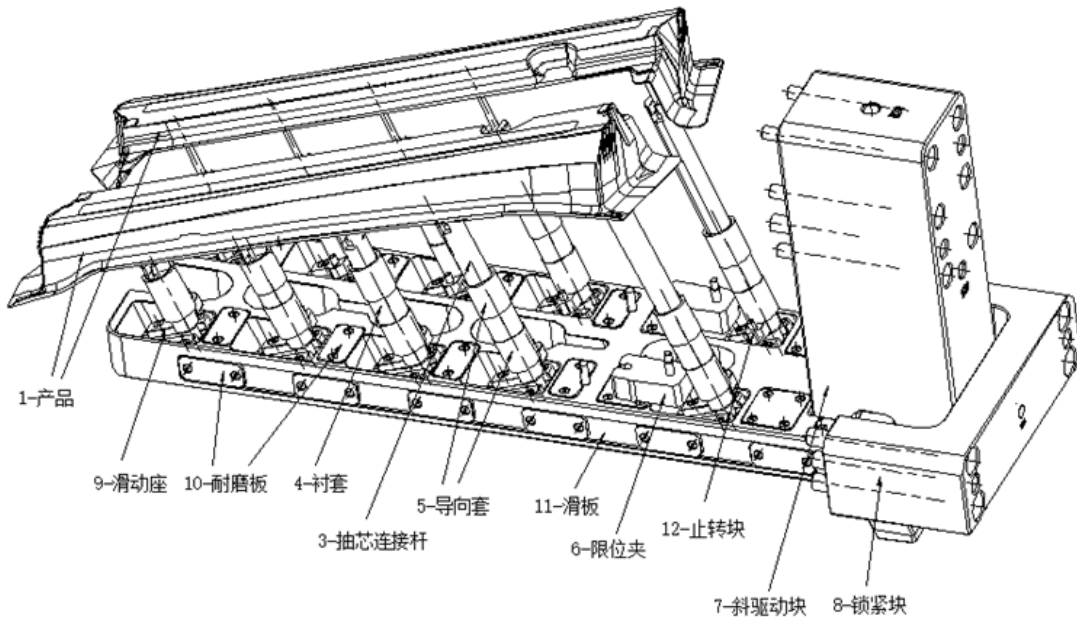
(1) 根据上装饰板骨架产品的结构特点，通过对产品的特点分析，利用凹模开模带动凸模侧滑板同时完成多个斜抽芯的形式，来实现倒扣处

脱模。

(2) 针对螺钉柱成型直接影响产品脱模，装配及生产成本等问题，模具在型芯侧设计了多个斜抽芯组合机构，大大降低了模具复杂程度，减少模具制作成本及后期维修保养成本。

(3) 经调试生产，模具结构合理，运行平稳，实现了上装饰板骨架在生产周期短，生产效率高，产品质量稳定等方面都达到了预期目标，为客户创造了良好的经济效益和社会效益。

## 参考文献

[1] 许春龙，李耀辉，等．注塑模具侧抽芯机构创新设计[J]．机械工程与自动化．2025,(11)．

[2] 王华山．刘殿凯注塑成型中螺纹结构脱模力的计算与优化[J]．塑料工业．2019,(5)．

[3] 李勇．塑料注塑模具经典结构 180 例[M]．化学工业出版社．2010,(4)

[4] 张维合．注塑模具设计实用手册[M]．机械工业出版社．2017,(4)．



图 1.5 上装饰板骨架成型位置抽芯机构和凸模的装配图



图 1.6 上装饰板骨架成型位置抽芯机构剖视图

## 中 国 模 具 工 业 协 会 中 国 国 际 贸 易 促 进 委 员 会 机 械 行 业 分 会

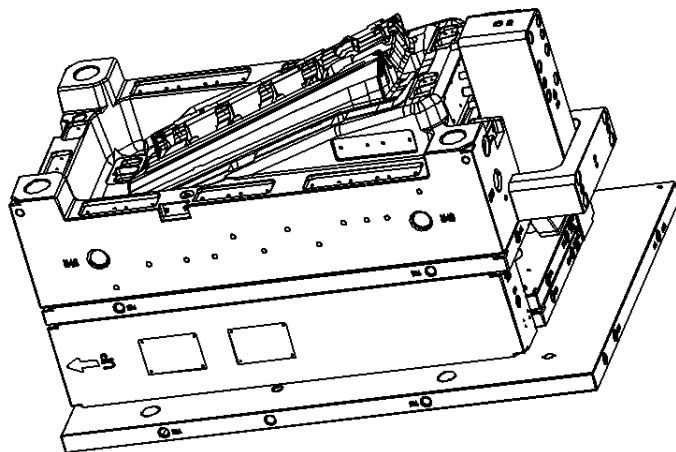
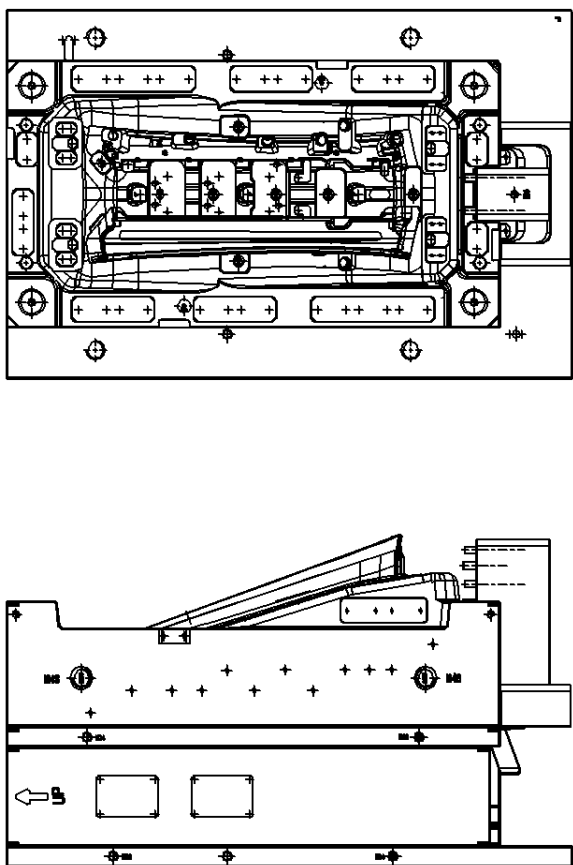
### 2026-2027年国际模具展会一览表

展会名称	地点	周期	时间	
 2026年日本大阪 国际模具展览会	日 本 大 阪	一年一届	2026. 4. 15-17 2027. 4	<b>招展中</b> 超精加工技术及设备为特色，模具产业链技术融通，市场互补性强 展品范围：全种类模具，模具材料，装备等
 2026年日本名古屋 国际模具展览会	日 本 名 古 屋	两年一届	2026. 5. 20-22	
 2026年俄罗斯莫斯科 国际模具及3D技术展览会	俄 罗 斯 莫 斯 科	一年一届	2026. 6. 16-19 2027. 6	<b>招展中</b> 俄罗斯最具权威的模具技术及3D打印展览会 展品范围：注塑模，增材制造，模具材料，装备等
 2026年越南胡志明 国际机床及金属加工展览会	越 南 胡 志 明 市	一年一届	2026. 7. 1-4 2027. 7	<b>招展中</b> 越南94%的金属加工设备依赖进口，市场潜力大。同时随着对越模具出口规模扩大，2025年金属冲压模具类展品占比达7%。 展品范围：冲压模，焊接设备，切割设备等
 2026年墨西哥克雷塔罗 国际模具展览会	墨 西 哥 克 雷 塔 罗	一年一届	2026. 10. 14-15 2027. 10	<b>招展中</b> 中国模具对墨西哥出口量不断跃升，相关产业链配套市场前景较大，参与最具活力市场 展品范围：全种类模具，模具材料，装备等
 2026年美国 国际金属板材加工技术展会	美 国 拉 斯 维 加 斯 / 芝 加 哥	一年一届	2026. 10. 21-23 2027. 9. 13-16	<b>招展中</b> 专业金属成形展会，材料供应商开发北美市场的重点选择 展品范围：冲压模，焊接设备，切割设备等
 The Plastics Show 2027年美国奥兰多 国际塑料展览会	美 国 奥 兰 多	三年一届	2027. 5. 3-7	<b>招展中</b> 北美规模最大塑料产业链展会，重磅规划“模具产业链”特色展区，通过专业分类布局，为展商赋能，彰显各自优势 展品范围：塑料模，模具制件及塑料制品，塑料制造机械，注塑机，其他塑料成形设备等
 2027年德国斯图加特 国际模具展览会	德 国 斯 图 加 特	两年一届	2027. 5	<b>招展中</b> 企业欧洲模具成形产业链企业参展的重点选择，也是中国模具产业链企业交流的绝佳展会。 展品范围：全种类模具，模具材料，装备等

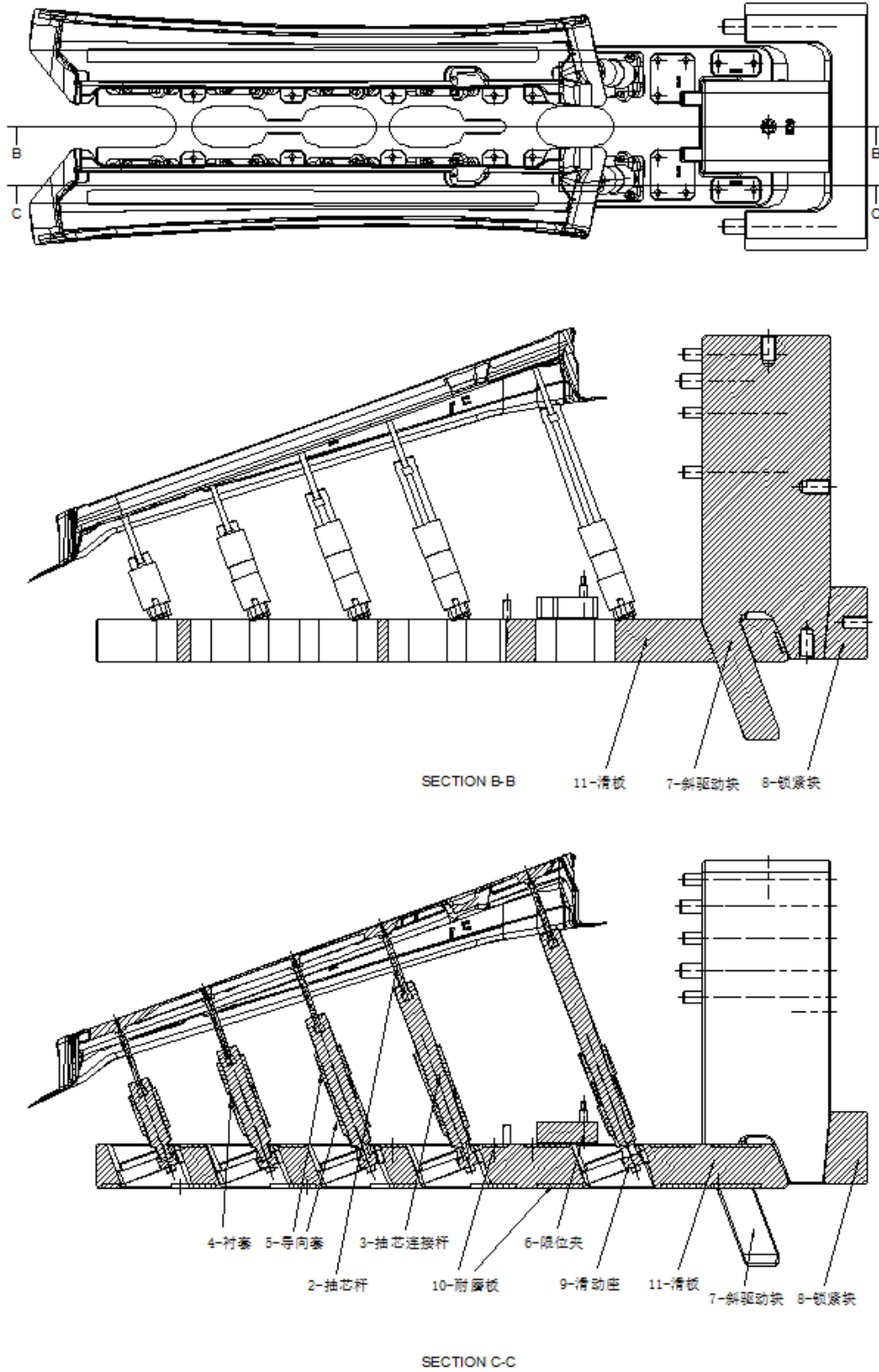
## 中国模具工业协会 中国国际贸易促进委员会机械行业分会

### 2026年-2027年组织国际模具下游产业链展会一览表

展会名称	地点	周期	时间	展品范围
 2026年德国杜塞尔多夫国际管材、线缆及线材展览会	德国 杜塞尔多夫	两年一届	2026. 4. 13-17	特设塑料管件专区：塑料管件成品、塑料管件制造机械、加工设备(塑料管件挤出机、弯管机等)
 2026年土耳其伊斯坦布尔国际汽车零部件及售后服务展览会	土耳其 伊斯坦布尔	一年一届	2026. 5. 21-24	<b>展品范围</b> 车身体件，汽车内外饰件，电动驱动系统，电池与储能，再制造零部件等
 2026年俄罗斯莫斯科国际汽车及配件展览会	俄罗斯 莫斯科	一年一届	2026. 8. 25-28	
 2025年法国里昂国际商用车及零部件展览会	法国 里昂	两年一届	2027. 11	
 2026年中东国际铁路及轨道交通展览会	阿联酋 迪拜	一年一届	2026. 6. 9-10 2027. 6	<b>展品范围</b> 车辆成套设备及相关零部件配套系统；车载设备等；
 2026年捷克布尔诺国际机械工业博览会	捷克 布尔诺	一年一届	2026. 10. 6-9	<b>展品范围</b> 工具及模具制作，各类铸造模具，各类机床附件、模具、卡具等
 2025年泰国国际包装展览会	泰国 曼谷	两年一届	2027. 9	<b>展品范围</b> 包装材料：共挤复合、拉伸吹膜 包装容器：塑料、金属、玻璃、绿色环保及相关包装技术

联系人：张弘磊（中国模协）  
 电话：15010488393（微信同号）  
 邮箱：[guoji@cdmia.com.cn](mailto:guoji@cdmia.com.cn)

联系人：张杰（中国机械贸促会）  
 电话：13126527152（微信同号）  
 邮箱：[zhangjie@ccpitmsc.org](mailto:zhangjie@ccpitmsc.org)



# 关于进一步加快制造业中试平台体系化布局和高水平建设的通知

工业和信息化部近日印发通知，部署进一步加快制造业中试平台体系化布局和高水平建设，明确将根据《制造业中试平台建设指引（2025版）》、《制造业中试平台重点方向建设要点（2025版）》，按照“做强一批、激活一批、补齐一批”的推进思路，突出公共服务性质和功能，明确建设路径，系统化推动中试平台建设发展。提出到2027年底，高水平中试平台力量进一步壮大，现代化中试平台体系基本建立，多主体参与、多领域布局、多层次服务的全国制造业中试服务网络初步形成。

## 一、总体要求

以习近平新时代中国特色社会主义思想为指导，深入贯彻党的二十大和二十届历次全会精神，聚焦推进新型工业化关键任务，坚持科学布局、因地制宜、标准引领、梯度培育的原则，统筹推进中试平台做优做强，有效发挥中试连接创新链、技术链和产业链的关键节点作用，加快推动产业科技创新成果工程化突破和产业化应用，为推动科技创新和产业创新深度融合、加快推进新型工业化提供有力支撑。到2027年底，高水平中试平台力量进一步壮大，现代化中试平台体系基本建立，多主体参与、多领域布局、多层次服务的全国制造业中试服务网络初步形成。

## 二、主要任务

根据《制造业中试平台建设指引（2025版）》（附件1）、《制造业中试平台重点方向建设要点（2025版）》（附件2），按照“做强一批、激活一批、补齐一批”的推进思路，突出公共服务性质和功能，明确建设路径，系统化推动

中试平台建设发展。

（一）做强一批中试平台。坚持梯次推进、培优育强、以点带面，引导中试平台围绕战略定位、基础能力、技术优势、运行机制、服务成效、未来潜力等方面建设发展，按照“储备中试平台—工业和信息化部重点培育中试平台—国家级制造业中试平台”的路径向更高水平迈进。各地工业和信息化主管部门按照有关条件和管理要求建设储备中试平台，打造高水平中试平台的基础力量。工业和信息化部组织遴选符合条件的储备中试平台纳入部重点培育中试平台名录，打造高水平中试平台的中坚力量。工业和信息化部围绕国家重大战略需求、重大工程实施需要、产业发展关键领域、重点产业链攻关任务需要，推动符合条件的部重点培育中试平台向国家级制造业中试平台升级，打造高水平中试平台的核心力量。

（二）激活一批中试平台。坚持分类施策、精准扶持、提质增效，推动中试平台增强内生发展动力和竞争力。各地工业和信息化主管部

门面向属地内具备公共服务属性但能力有待提升、作用发挥有待增强的中试平台，组织开展智能诊断、靶向提升、培训交流、经验赋能等系列活动，或鼓励通过战略性重组、专业化整合等方式，指导中试平台“看样学样”、以学促改、以改促建，突破发展中的痛点、堵点、难点，不断向高水平迈进。对于发展仍然低效的中试平台，引导开辟发展新领域、新赛道，进一步增强检验检测、试验验证核心功能，盘活资源、释放潜力，围绕优势业务方向转型发展。

（三）补齐一批中试平台。坚持需求导向、分业施策、因地制宜，稳步有序布局建设一批中试平台，不断充实高水平中试平台新生力量。聚焦人工智能、人形机器人、量子科技、清洁低碳氢、生物医药、工业母机、仪器仪表以及重大技术装备、新材料、信息技术等关系未来发展、关乎产业安全、中试供给紧缺的关键行业领域，各地工业和信息化主管部门结合特色优势选择补齐领域，依托产学研用等主体布局建设中试平台。同等条件下，工业和信息化部优先支持补齐领域中试平台纳入部重点培育中试平台管理。

### 三、工作安排

（一）各地工业和信息化主管部门于11月28日前依据《储备中试平台基本条件和管理要求》（附件3），动员符合条件的中试平台依托单位登录制造业中试数字化管理服务平台（<http://zhongshi.ceprei.com>）填报上传《储备中试平台申报信息表》盖章扫描件，并按照有关程序和要求遴选出储备中试平台，于12月

15日前在制造业中试数字化管理服务平台上传《2025年储备中试平台汇总表》盖章扫描件。已纳入2024年度储备库的中试平台（首批工业和信息化部重点培育中试平台除外）须参照上述要求填报更新相关信息，由各地省级工业和信息化主管部门复核。

（二）各地工业和信息化主管部门于每年6月、12月最后5个工作日内将属地内储备中试平台名单动态调整情况、制造业中试平台激活情况信息表（附件4）和补齐情况信息表（附件5），在制造业中试数字化管理服务平台填报并上传盖章扫描件。

### 四、工作要求

（一）请各方高度重视中试平台体系化布局和高水平建设工作，建立健全多元稳定的投入机制、科学规范的运行机制、精准高效的支持机制，加大资金、土地、人才等政策供给和资源支持，促进中试平台不断提升发展效能，带动区域和行业的中试能力整体性提升。

（二）要遵循产业发展规律，坚持从实际出发，立足资源禀赋、产业基础和科研条件，推进中试平台布局建设，实现功能互补、资源互享、业务互促，防止一哄而上、盲目推进，避免重复性建设、“内卷式”竞争。

（三）要推动中试平台建设与创新平台基地现有中试功能协同，与国家高新技术产业开发区、工业园区、先进制造业集群、中小企业特色产业集群等创新成果策源地和产业发展集聚区建设一体化推进，形成叠加效应、聚合效应、倍增效应。

# 《江苏省职业技能培训和评价机构信用等级评价管理办法》政策解读

## 一、《办法》出台背景

技能人才队伍建设是促进高质量充分就业、服务经济社会发展的重要支撑。健全完善培训和评价机构信用管理体系，是推动职业技能培训评价工作健康有序发展的重要基础，是提升职业技能培训评价监管服务效能的重要举措，是维护劳动者合法权益的重要保障，对进一步加强我省技能人才队伍建设、全面提升劳动者就业创业能力、营造技能人才良好成长环境、适应经济高质量发展具有重要意义。

近年来，我省技能人才培训和评价体系日趋完善，终身职业技能培训制度不断推进，以职业资格评价、职业技能等级认定和专项职业能力考核为主的多元化评价机制基本形成。目前全省职业技能培训机构 1244 家，职业技能等级认定机构 3501 家，培训评价规模和覆盖面均居全国前列。然而，随着职业技能提升行动的持续深入，尤其是“新八级工”制度全面推行，对培训评价质量提出了更高要求。为进一步健全完善职业技能培训评价综合监管体系，建立信用管理长效机制，推进我省职业技能培训评价工作规范开展，按照行政规范性文件相关规定，对 2022 年《江苏省职业技能培训和评价机构信用管理办法（试行）》进行修订。

## 二、《办法》的主要特点

一是坚持问题导向。适应职业技能培训和评价工作市场化、社会化深入发展的新形势，着力解决因机构发展过快、培训质量不高、评价行为不规范等带来的监管难题，通过深化信用等级评价与应用，从“管住少数违规者”到

“评价并引导所有参与者”的转变，推动实现职业技能培训评价机构质的有效提升和量的合理增长。

二是加强衔接落实。《办法》在修订中注重与上位法、信用管理有关规定、本部门规章制度等相衔接，注重与培训评价领域开展的专项评估活动相衔接，注重与培训评价机构的日常监管结果相衔接，推动长效机制建设。

三是突出激励引导。通过对守信优质机构的正向激励和示范带动，引导机构从“达标合规”向“提质创优”转变，引领行业提质升级。同时推动培训和评价机构补短板、堵漏洞、强弱项，激励机构将重心转向注重品牌建设和质量提升，推进我省职业技能培训评价健康有序发展。

## 三、《办法》的主要内容

《办法》分为五章二十一条，主要包括三个部分：

第一部分是总则，明确信用等级评价的目的和依据、适用范围、职责分工和工作原则等内容。

第二部分是实施信用评价的标准和评价程序，包括第二、三章。第二章为培训和评价机构信用等级及标准，将培训和评价机构信用等级从高到低分为一级（信用状况优秀）、二级（信用状况良好）、三级（信用状况合格）等三个等级，并明确各等级信用评价标准；第三章为信用等级评价程序，包括评价周期、工作程序和异议处理。强调信用等级评价工作可结合民办职业培训学校办学能力和诚信评估、技工院校业务管理、全省技能人才评价质量专

项评估等工作，每两年组织开展一次；明确信用等级评价程序为单位自评、部门审核、社会公示和结果公布等四个步骤，同时对异议处理方式的规定。

第三部分是信用信息管理及结果应用，包括第四、五章。第四章包括信用平台建设，信用信息共享、安全和动态管理，信用等级评价结果应用以及违法违规行为的追究处理等；第五章为附则，明确由省人社厅负责《办法》的解释，确定《办法》的施行日期及有效期。

#### 四、常见问题解答

1. 《江苏省职业技能培训和评价机构信用等级评价管理办法》适用于哪些机构？

答：《江苏省职业技能培训和评价机构信用等级评价管理办法》适用于本省职业技能培训和评价机构。

职业技能培训机构主要包括：

- (一) 经行政许可设立的技工院校；
- (二) 经行政许可设立的职业培训学校；
- (三) 其他面向社会开展职业技能培训的单位。

职业技能评价机构主要为经本省行政区域内各级人社部门备案的职业技能等级认定机构。

2. 职业技能培训和评价机构信用等级分为几个等级？

答：培训和评价机构信用等级评价等级从高到低分为一级（信用状况优秀）、二级（信用状况良好）、三级（信用状况合格）等三个等级。

3. 职业技能培训和评价机构信用等级评价工作多长时间开展一次？

答：培训和评价机构信用等级评价工作可结合民办职业培训学校办学能力和诚信评估、技工院校业务管理、全省技能人才评价质量专项评估等工作，每两年组织开展一次。信用等级评定中反映的信息内容为评价周期内产生的信用信息。

4. 职业技能培训和评价机构信用等级评价工作程序有哪些？

答：培训和评价机构信用等级评价工作按照下列程序进行：

(一) 自评。省人力资源社会保障厅发布信用等级评价工作通知，参评机构组织自检自评，填报《职业技能培训 / 评价机构信用等级评价自评表》（附件 1-2）及相关佐证材料，对所填报信息及提供的佐证材料真实有效性负责，并按照要求向人社部门提交申报材料。

(二) 审核。人社部门对培训和评价机构信用状况进行审核评价。对申报材料存疑的，可根据需要函询或现场核实。

(三) 公示。人社部门审核无异议的，予以公示，公示期不少于 7 日。

(四) 公布。公示期满无异议的，人社部门确认信用等级，并向社会发布。

人社部门信用等级评价工作不得向被评价单位收取费用。

5. 被评价单位对自身的信用等级评价结果存在异议，该怎么办？

答：公示期内，被评价单位对评价结果有异议的，可向作出评价的人社部门提出书面申请，人社部门应当在 7 个工作日内对异议信息进行核实，并将处理结果告知申请单位。

6. 对职业技能培训和评价机构评定的信用等级评价结果有哪些应用？

答：各级人社部门可以根据职业技能培训和评价机构信用等级情况，在政府补贴性职业技能类培训评价、项目建设、日常监督管理、公共服务提供等方面，依法依规采取相应的分级激励措施。对无信用等级的职业技能培训和评价机构在日常监管中列为重点关注对象，涉及政府补贴性资金使用发放的，由设区人社部门审核把关。



# 工业和信息化部关于印发《产业技术基础公共服务平台管理办法》的通知

工业和信息化部最近发文，有关《产业技术基础公共服务平台管理办法》的通知，旨在加快推进新型工业化，筑牢产业技术基础根基，培育一批具备权威性、基础性、前瞻性的产业技术基础公共服务平台，为工业和信息化重点领域提供计量检测、标准验证、质量可靠性试验检测、认证认可、产业信息、知识产权、技术成果转化等技术基础支撑服务。

## 第一章 总则

第一条 为深入实施制造强国战略，健全产业基础支撑体系，培育一批具备权威性、基础性、前瞻性的产业技术基础公共服务平台，加强对现有产业技术基础公共服务平台运行管理，统筹产业技术基础要素高效集聚，提升平台综合服务能力，使其有效服务于传统产业转型升级、新兴产业发展壮大和未来产业布局培育，推进科技创新与产业创新融合发展，制定本办法。

第二条 本办法所称产业技术基础公共服务平台（以下简称服务平台），是围绕产业发展需求，为工业和信息化重点领域从技术研发到产业化全链条技术创新活动提供计量检测、标准验证与检测、质量可靠性试验检测、认证认可、产业信息、知识产权、技术成果转化等技术基础支撑服务，且业绩突出、公信度高、紧贴行业、具有示范带动作用的专业化机构。

第三条 服务平台的申报实行自愿申报、择优推荐。服务平台建设应当遵循统筹规划、合理布局、应用牵引、动态管理的原则。

第四条 工业和信息化部负责对服务平台进

行指导和管理。

各省、自治区、直辖市、计划单列市及新疆生产建设兵团工业和信息化主管部门（以下统称省级工业和信息化主管部门）、中央管理企业集团分别负责本地区、本企业所属服务平台的创建、推荐及相关管理工作。

## 第二章 申报

第五条 服务平台申报单位应当明确申报的服务行业领域及服务范围。

服务重点行业和领域包括装备、石化化工、钢铁、有色、建材、轻工、纺织、食品、医药、新一代信息技术、生物技术、新能源、新材料、新能源汽车、仪器仪表、安全应急、民用爆炸物品、民用航空、船舶与海洋工程、绿色环保、人工智能、元宇宙、脑机接口、量子信息、新型储能等；

服务范围主要包括计量检测、标准验证与检测、质量可靠性试验检测、认证认可、产业信息、知识产权、技术成果转化等。

第六条 服务平台申报单位应当具备以下基

本条件：

- （一）具有独立法人资格；
- （二）主要从事产业技术基础服务（60%以上业务与产业技术基础服务相关）；
- （三）具有完善的运行机制；
- （四）行业内公信度高、服务面广、示范带动作用强，具有不少于1年的产业技术基础服务经历和至少3项具有行业影响力的服务案例，与产业联盟、行业协会、高校、科研院所和企业等行业机构合作紧密；
- （五）拥有高水平专业队伍，具有高水平学术带头人或技术带头人，从业人员不少于50人，其中硕士或中级职称以上专业人员比例不低于50%，60%以上的人员具有从业资质和科研成果；
- （六）具备提供产业技术基础服务所必需的固定场所和基础设施，技术服务仪器设备（含软件）原值不低于1000万元或年相关服务收入超过1000万元；
- （七）具有较高的技术能力。近3年来承担过国家级或省部级项目，包括国家、行业标准制修订，计量技术规范制修订，产业信息发展、行业知识产权发展研究，或其他具有影响力的产业技术基础相关项目。

第七条 工业和信息化部原则上每年组织开展一次服务平台的申报工作。

第八条 工业和信息化部发布申报通知后，省级工业和信息化主管部门、中央管理企业（集团）根据本办法及通知要求，组织本地区、本企业的单位申报服务平台。

第九条 申报单位依据本办法第八条所列申报渠道提交《工业和信息化部产业技术基础公共服务平台申报书》（以下简称《申报书》，见附件1）。

省级工业和信息化主管部门、中央管理企业（集团）应对申报单位提交的《申报书》进行初审、择优推荐，提出审查推荐意见，报工业和信息化部。

### 第三章 审核发布

第十条 工业和信息化部委托第三方专业机构或组建专家组，对《申报书》和申报单位服务能力进行评审，提出评审意见，必要时组织实地考察。

第十一条 工业和信息化部依据审核结果，结合产业技术基础发展政策及有关规划布局，研究确定服务平台建议名单。

第十二条 服务平台建议名单在工业和信息化部门户网站公示5个工作日。

第十三条 工业和信息化部将经公示无异议的服务平台列入产业技术基础公共服务平台名录，并正式公布。

### 第四章 运行

第十四条 服务平台应当加强制度规范建设，遵循公平、公正、诚实信用原则，自觉接受政府有关部门的指导和社会监督，完善市场化运作机制。

第十五条 服务平台应加强自身能力建设，不断提高业务能力、服务开放水平，结合发展



实际提升数据开源共享水平，密切关注产业发展动态和技术趋势，探索新业务模式和商业模式，及时调整、优化服务内容，强化数据应用效能，提高服务质量和效率，赋能企业发展。

第十六条 服务平台应当于每年一季度末根据上一年度的能力建设、服务运营情况及本年度工作目标和计划等填报《产业技术基础公共服务平台年度运行情况表》（见附件2），通过所在地省级工业和信息化主管部门或中央管理企业（集团）报送工业和信息化部。

第十七条 服务平台负责人、隶属关系、服务行业领域或服务范围等事项变更，应及时向所在地省级工业和信息化主管部门或中央管理企业（集团）提出书面变更申请。省级工业和信息化主管部门或中央管理企业（集团）审核同意后报工业和信息化部备案。服务平台依托单位出现合并拆分等法人主体重大变更，须重新认定。

### 第五章 动态管理

第十八条 工业和信息化部对服务平台实行动态管理，定期对平台进行绩效评估。绩效评估分为年度评价和综合评审。

（一）年度评价。对已列入名录的服务平台，每年开展评价。按本办法第十六条及时将上一年度能力建设和服务运营情况报送工业和信息化部。工业和信息化部委托第三方机构或组建专家组进行评价，并形成年度绩效评价成绩。成绩分为合格、不合格两类。年度评审结果将作为综合评审的重要参考依据。

（二）综合评审。服务平台每3年开展一

次综合评审，参加综合评审的服务平台当年不参加年度评价。工业和信息化部委托第三方专业机构或组建专家组进行材料审查和服务平台集中答辩，视情况进行现场考察。

综合评审成绩分为优秀、合格和不合格。工业和信息化部将对综合评审结果予以确认，并对成绩优秀的服务平台视情况给予政策倾斜支持。成绩不合格的服务平台需进行为期1年的整改，并应于次年度参加综合评审。若不参加次年度综合评审或评审成绩仍不合格将移出名录，并公布。

第十九条 已列入名录的服务平台有下述情形之一的，工业和信息化部将其从名录中移出并公布，3年内不受理其申报。

- （一）无故不参加评审；
- （二）申报或评审过程中弄虚作假；
- （三）无法正常运行或提供服务；
- （四）出现安全责任事故、违法违规行为等造成社会严重不良影响。

第二十条 被认定为服务平台的单位，其分支机构原则上不再授予服务平台资格，对其已认定为服务平台的分支机构原则上将移出名录。

### 第六章 附则

第二十一条 本办法由工业和信息化部负责解释。

第二十二条 本办法自2025年12月5日起施行。《工业和信息化部关于印发〈产业技术基础公共服务平台建设管理暂行办法〉的通知》（工信部科〔2015〕458号）同时废止。

# 关于做好 2025 年省级企业技术中心 评价工作的通知

根据《江苏省省级企业技术中心认定管理办法》和《江苏省省级企业技术中心认定评价工作流程（2025 年修订）》的要求，江苏省工信厅最近发文将 2025 年省级企业技术中心评价工作有关事项通知如下：

## 一、评价对象及材料

本年度需要评价的省级企业技术中心包括 2022 年通过评价以及 2022 年、2023 年、2024 年新认定的省级企业技术中心（已认定为国家级企业技术中心的除外）。

评价材料包括省级企业技术中心工作总结、评价数据表及必要的证明材料（2024 年认定的只需填报评价数据表）。

## 二、填报程序

1. 企业编写填报。企业按照《工作流程》要求编写评价材料，使用“企业法人”登陆“江苏政务服务”网，在“省工业和信息化厅旗舰店”选择“企业技术中心的认定与评价”在线办理，填报申请材料及证明材料（网址 <http://www.jszfwf.gov.cn/col/col140127/index.html>）。

2. 地方审核。各地工信部门按照《管理办法》和《工作流程》要求，对企业提交的评价材料进行审查，会同同级信用部门对企业公共信用

状况进行核查，按照江苏省省级企业技术中心初评方法（见附件 1）对企业技术中心进行初评打分，对于审核通过的企业汇总后提交报送。

## 三、有关要求及说明

（一）各地工信部门负责组织本地区省级企业技术中心所在企业做好评价材料的填报工作，加强对企业的填报指导和材料审核，确保数据与证明材料一致，确保评价材料没有缺漏，确保评分准确。

（二）评价材料提交截止时间为 2026 年 1 月 30 日，各地工信部门于 2026 年 2 月 10 日前完成线上提交操作，正式行文报送我厅（纸质件一式两份），并附线上系统自动生成的《2025 年省级企业技术中心评价情况汇总表》（补充完整信息后加盖单位公章），同时抄送同级发改、科技、财政和税务部门。报送文件同时扫描上传至线上系统。

（三）省级企业技术中心发生更名或重组的，请填写《省级企业技术中心名称变更情况表》，并提供相关证明材料。

# 江苏省成立 创新中心和数据采集训练中心

## 江苏具身智能机器人产业“加速跑”

江苏省具身智能机器人产业联盟 2025 年度总结会议暨江苏省具身智能机器人标准化技术委员会成立会议日前在苏州召开，江苏省具身智能机器人创新中心和江苏省具身智能机器人数据采集训练中心正式授牌。

会上，来自苏州大学、上海机器人产业技术研究院、苏州职业技术大学、中国信息通信研究院人工智能研究所、埃斯顿酷卓科技有限公司、天奇股份等单位的专家围绕具身智能技术前沿、产业实践、人才培养、标准建设、数据驱动等作主题报告。

今年以来，江苏着力推进具身智能机器人平台建设、企业培育、生态营造等工作，组建了江苏省具身智能机器人产业联盟，目前已汇聚近 300 家覆盖核心零部件、整机、软件及应用服务的成员单位，构建全产业链协同平台；全年举办 14 场品牌活动，促进信息共享与生态共建；多款人形机器人实现批量交付。省政府办公厅印发具身智能机器人产业发展实施意见，在具身智能机器人领域建设 3 家创新中心、4 家数据采集训练中心，推动具身智能机器人产业全面起势。

当前，江苏具身智能机器人产业集聚态势愈发明显——南京拥有较好的工业机器人、软件产业基础以及省内较多的高校院所，埃斯顿酷卓、蔚蓝科技、南京天创等具备较大发展潜力；苏州在具身智能机器人整机及关键零部件领域拥有魔法原子、绿的谐波等优势企业，苏州吴中区是全省首批未来产业（人形机器人）先行集聚发展试点，已发布多款 100% “苏州造” 人形机器人；无锡近几年引进和培育了优奇智能、软通天擎、巨蟹智能等行业领先的整机及零部件企业，正加快建设多个人形机器人产业园；常州集聚了鼎智科技、坤维科技、富兴电机等成长性较强的关键零部件制造企业。

省工业和信息化厅相关负责人表示，将以更大力度推进产业规划、短板攻关、平台建设、推广应用、产业活动等工作，指导联盟在促进产业对接、打响活动品牌、做好人才和金融服务、推进标准统一等方面下更大功夫，推动我省具身智能机器人产业迈上新的台阶。

# 首次在国家层面 对场景培育开放进行系统部署

## ——打造新技术新产品产业化“加速器”

场景是连接技术和产业、打通研发和市场的桥梁。近日，国务院办公厅印发《关于加快场景培育和开放推动新场景大规模应用的实施意见》，首次在国家层面对场景培育开放进行系统部署。11月10日，国务院新闻办举行政策例行吹风会，介绍有关情况。

### 扩大生产场景、工作场景、生活场景供给

近年来，我国大力推动科技创新和产业创新深度融合，产业转型升级、新兴产业发展取得明显成效，但一些深层次的体制机制问题仍制约着科技创新成果向现实生产力转化。

国家发展改革委副主任李春临表示，有些新技术新产品刚出现时，应用案例少、应用效果缺少数据积累和验证支撑，进入市场时容易面临障碍。场景就是把新技术、新产品、新业态放在一个具体情境中应用，为新兴事物提供展示的舞台，加快推动其产业化进程。制定出台意见的主要目的是通过场景培育和开放，发挥我国超大规模市场和丰富应用场景优势，拓宽拓深市场准入，畅通要素自由流动，优化新业态新领域的发展制度环境和市场环境，打造新技术新产品的“试验场”、新兴产业发展的“加速器”、体制改革和制度创新的“试金石”，加快推动新技术新产品大规模产业化应用和发展，进一步激发创新活力和发展动力，加快形

成推动经济高质量发展的新引擎。

为确保加快场景培育和开放各项工作落地见效，李春临介绍，将加强协同，充分调动各方面积极性；突出重点，分批次推出应用场景清单，将会同有关方面支持建设一批综合性重大场景、行业领域集成式场景、高价值小切口场景，扩大生产场景、工作场景、生活场景供给，促进应用场景项目化、清单化；完善机制，将充分发挥政府采购政策支持作用，加强场景培育开放和首台（套）装备、首批次材料、首版次软件等各类创新支持政策的协同衔接。

### 聚焦重点领域，加速新兴产业规模化发展

推动新场景大规模应用需要聚焦重点。工业和信息化部规划司司长姚 表示，工信部将推动重点领域应用场景的培育，加速新兴产业的规模化发展。

一是“5G+”应用场景。面向大中小企业深化重点行业领域5G工厂建设，推广一体化、集约化解决方案，开发推广机器视觉质检、远程设备操控、柔性生产制造等重点应用场景。

二是“人工智能+”应用场景。研究出台“人工智能+制造”专项行动实施意见，推动人工智能向制造业研发设计、生产制造、管理决策、运维服务等各环节延伸。

三是“机器人+”应用场景。推动工业机

机器人、人形机器人进工厂，优先在焊接、装配、喷涂、搬运等细分场景实现落地应用。

四是“工业互联网+”应用场景。实施工业互联网与重点产业链“链网协同”工程，面向钢铁、电力、船舶、航空等重点行业，加快在设计、排产、调度、仓储等应用场景普及推广。

五是“北斗+”应用场景。加快北斗与移动通信、惯性导航、高精度视觉等技术融合创新，促进北斗在智慧城市、智慧物流、智慧海洋、精准农业等场景深度融合应用。

中央企业掌握大量关键基础设施和行业数据资源，是场景供给的“富矿”。国务院国资委规划发展局负责人桂刚表示，围绕中央企业深度参与的重点行业、领域，国务院国资委组织企业以场景和应用赋能产业链创新链关键环节。

场景培育方面，依托33个国家级产业联盟辐射打造平台型经济，与各方共建资源共享、价值共创的生态圈。场景开放方面，深入推进中央企业产业链融通发展供应链行动，聚焦重点产业链关键场景，累计举办了45场专题活动，发布供需对接清单超1万项。

### 强化技术攻关，坚持因地制宜

新场景的大规模应用离不开前沿技术的驱动，前沿技术突破及其成果转化会不断催生出新领域新赛道的应用场景。

“新能源、新材料、航空航天、低空经济等战略性新兴产业集群发展，量子科技、生物科技、氢能和核聚变、脑机接口、具身智能、第六代移动通信等新的经济增长点培育，无不需要技术攻关和场景的双向赋能。”科技部七

司负责人陈宏生表示，将做好加强关键核心技术攻关、强化企业科技创新主体地位、加快重大前沿科技成果高效转化三方面重点工作，从硬件建设和软件支撑两方面着力，推动更多实验室前沿技术转化为产业发展新动能。

加快场景培育和开放、推动新场景大规模应用，要坚持因地制宜，根据地方资源禀赋条件和改革基础，统筹协调区域间场景开放布局，注重场景特色化差异化。

“我们运用量子加密技术打造了‘量子云印章’，通过用章的远程审批和全流程监督，解决了基层‘微权力’管理痛点。”安徽省发展改革委主任陈军介绍，下一步将强化项目培育，按照场景工程化、项目化思路，构建全生命周期培育体系：强化标杆场景建设，聚焦低空经济、量子信息、人工智能、聚变能源等领域组建场景实验室；强化场景区域协同，联合沪苏浙在长三角共同开放跨区域、跨领域的综合性重大场景，促进机会共享和场景共建强化场景资源配置，以系统化的要素保障推动新技术新产品加速迭代。

广东在应用场景方面起步早、力度大。“我们要在重大场景落地上再加力，发挥重大场景在新质生产力发展中的牵引作用。在全空间无人体系、深海资源开发、智能制造等领域拓展应用场景。”广东省发展改革委主任艾学峰表示，广东将更好发挥粤港澳大湾区应用场景创新中心的作用，支持有条件的地方建设市场化运作的场景中心，上线“粤港澳大湾区应用场景发布厅”，为企业推广新技术新产品搭建桥梁。

# 常州创胜特尔数控机床设备有限公司

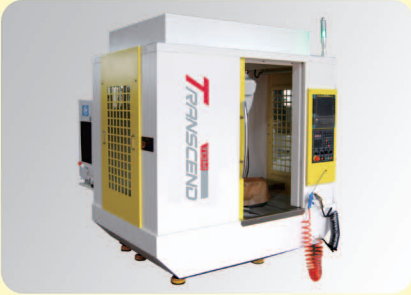
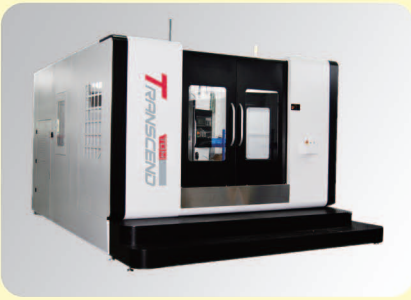

常州创胜特尔数控机床设备有限公司成立于2003年，致力于中国高端装备机器人智能化加工单元及AI工厂自动化的集成制造以及立式、卧式、龙门式加工中心、钻削中心等各类数控机床设备的研发、生产、销售、服务。系“国家级专精特新小巨人企业”、“国家高新技术企业”、“江苏省智能机床组合制造单元工程技术研究中心”，同时是“江苏省数控机床工程技术研究开发中心”依托单位，2024年市级“智改数转网联”服务商。自主研发的“五轴联动立式加工中心”获得国家科学技术委员会鉴定，并获江苏省科技进步二等奖。“五轴联动数控展成电解磨削技术及推广应用”，获得2021年度江苏省科学技术三等奖和2018年度中国商业联合会科学技术三等奖。产品广泛服务于航天、航空、军工、汽车零部件和教育等系统。

公司团队 100%由专业技术人员组成，其中管理层和技术骨干均由数控领域内集数十年以上经验的资深人士组成。与各院校保持着良好的“产、学、研”合作，系常州大学“江苏省研究生工作站”，常州机电职业技术学院“校中厂”。2020年，公司入选“江苏省产教融合型企业入库培育名单”。近年来通过公司的平台培养出多名全国大赛冠军、江苏省技能状元大赛状元，由江苏省人民政府授予“高技能人才摇篮奖”。

产品远销欧洲、美国、非洲，并在华中、华东、华南、东北、西北全国各大区域设有专业代理。放眼未来，我们朝气蓬勃，踌躇满志，创胜特尔人将以诚信为本，技术为先，为广大中小企业奉献钻石般品质的产品与服务。

